

ESDx 2 U x (C)

SALTO
inspiredaccess

DESCONECTADOR DE ENERGIA
ENERGY SAVING DEVICE
ENERGIESPARSCHALTER
ECONOMIZADOR DE ENERGIA
ECONOMISEUR D'ÉNERGIE

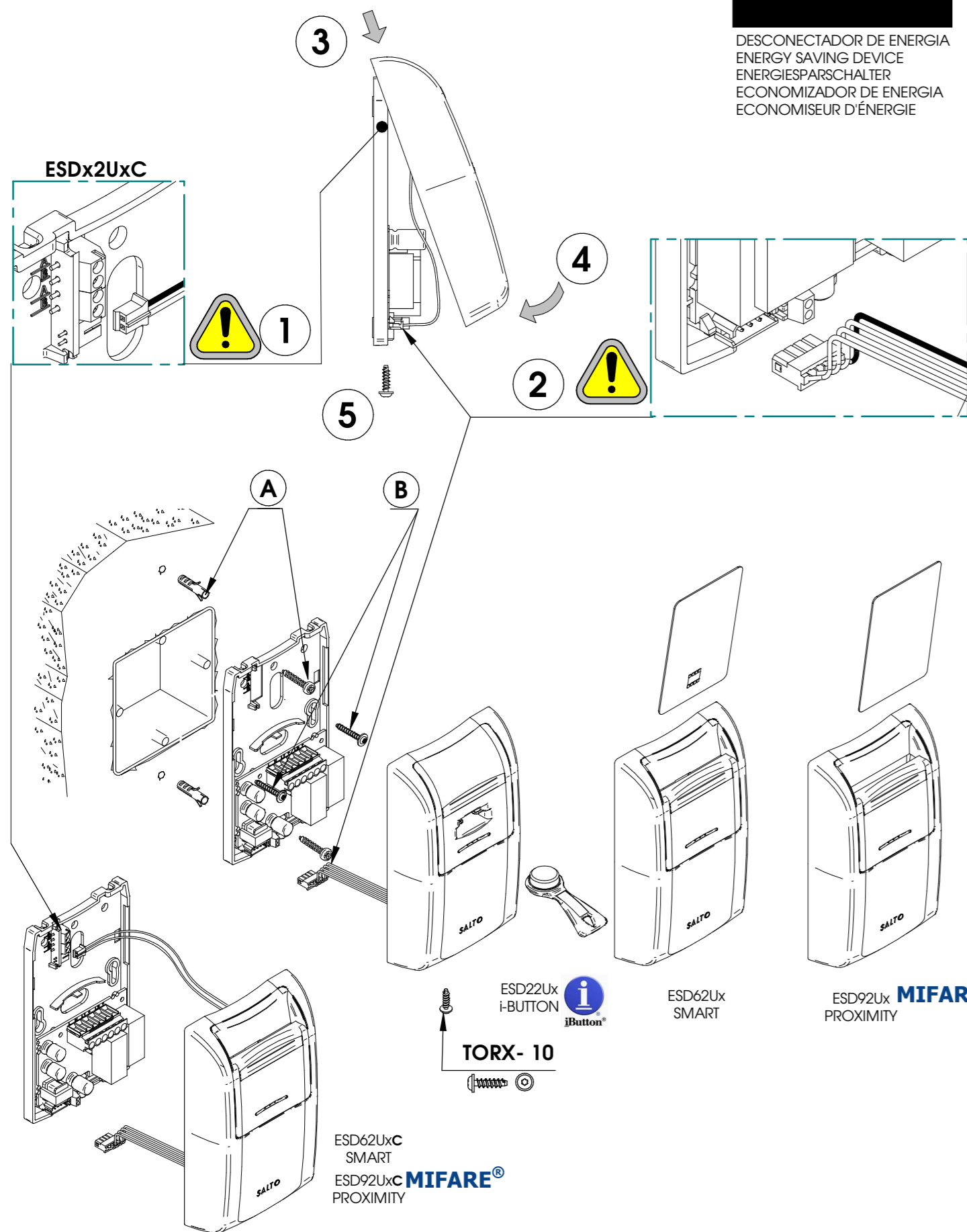

ESDx 2 U x (C)

SALTO
inspiredaccess

DESCONECTADOR DE ENERGIA
ENERGY SAVING DEVICE
ENERGIESPARSCHALTER
ECONOMIZADOR DE ENERGIA
ECONOMISEUR D'ÉNERGIE

ESD62Ux C
ON LINE ESD92Ux C
FINISH I / C
UNIVERSAL VOLTAGE
2 RELAYS
TECHNOLOGY

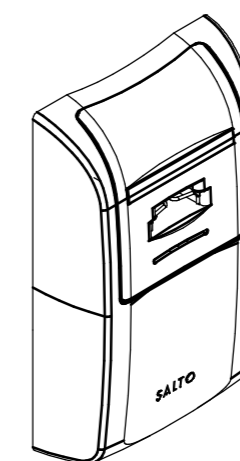

ESD22Ux
i-BUTTON

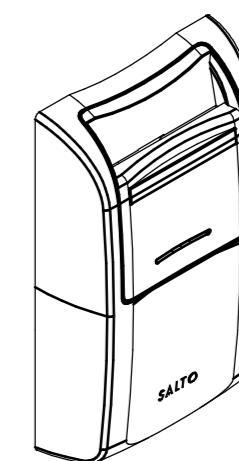

ESD62Ux
SMART

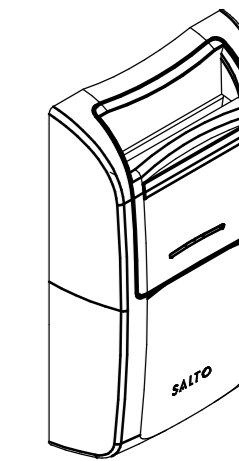

ESD92Ux **MIFARE**[®]
PROXIMITY

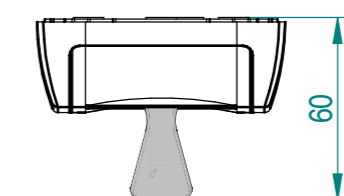
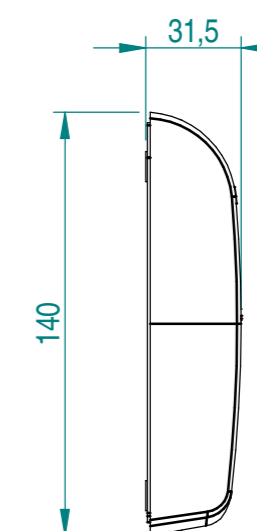
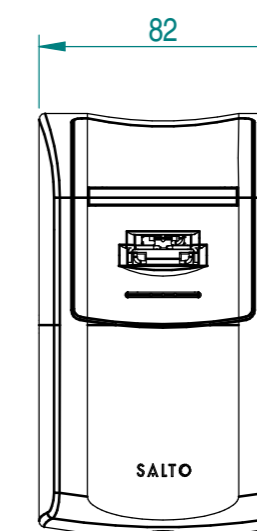

(E)

Declaración de conformidad
Por medio de la presente Salto Systems S.L. (Pol. Lanbarren C/Arkotz, 9 - 20180 Oiartzun - Spain - CIF B20708517), declara que este equipo cumple con los requisitos esenciales y cualesquiera otras disposiciones aplicables o exigibles de la Directiva 1999/5/CE o la Directiva 89/336/EEC. Podrá encontrar una copia de la declaración de conformidad original en la siguiente dirección de Internet: <http://www.saltosystems.com>

Todos los modelos de proximidad son "Receiver class 3".

(Eng)

Declaration of conformity
By means of the present Salto Systems S.L. (Pol. Lanbarren C/Arkotz, 9 - 20180 Oiartzun - Spain - CIF B20708517), declares that this equipment fulfills the essential requirements and any other applicable or indispensable dispositions of the Directive 1999/5/CE or the Directive 89/336/EEC. You will be able to find a copy of the original declaration of conformity at the following Internet address: <http://www.saltosystems.com>

All proximity models are "Receiver class 3".

(D)

Konformitätserklärung
Hiermit erklärt Salto Systems S.L. (Pol. Lanbarren C/Arkotz, 9 - 20180 Oiartzun - Spanien - UID-Nr. B20708517), dass sich dieses Produkt in Übereinstimmung mit den grundlegenden Anforderungen und den relevanten Vorschriften der Richtlinie 1999/5/EG bzw. 89/336/EG befindet. Die Kopie der Konformitätserklärung im Originalwortlaut ist auf folgender Website zu finden: <http://www.saltosystems.com>

Alle Proximity-Modelle sind "Receiver class 3".

ESDx 2 U x (C)

PROTECCIONES EN CUADRO ELECTRICO DE LA HABITACION
PROTECTIONS IN THE ROOM ELECTRIC PANEL

SALTO
inspiredaccess

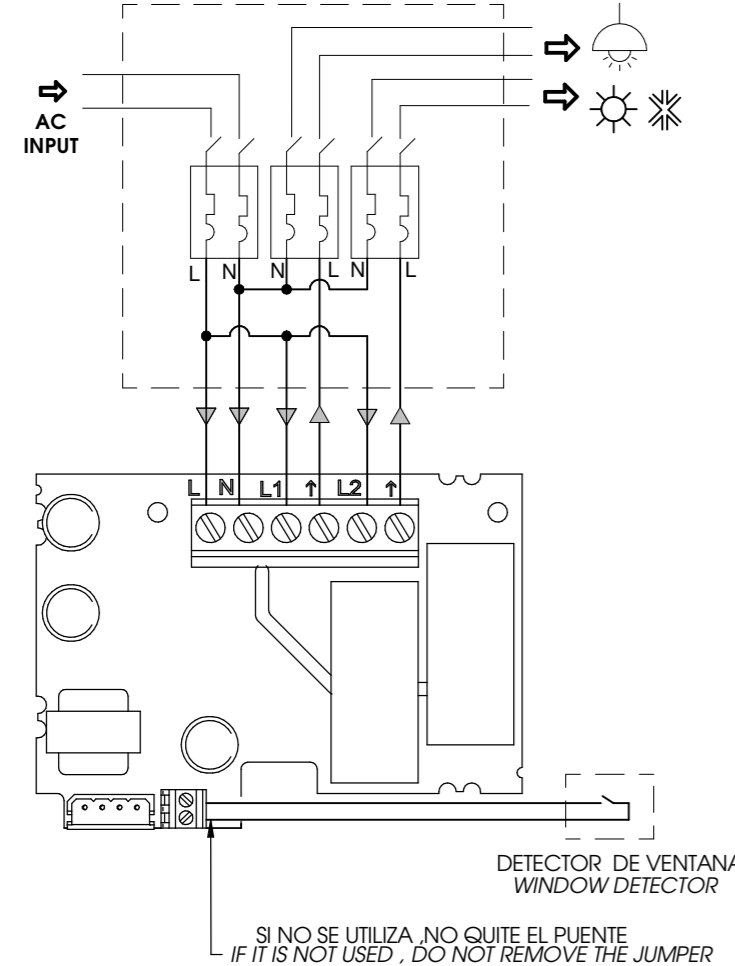

PASO DE CABLES PASSAGE FOR CABLES

ESDx2UxC
PASO DE CABLES BUS RS485
PASSAGE FOR CABLES RS485 BUS

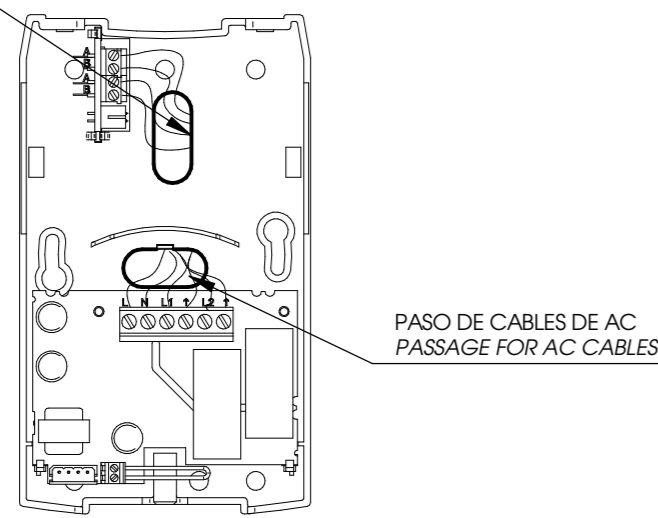

ESDx 2 U x (C)

SALTO
inspiredaccess

DESCONECTOR DE ENERGIA
ENERGY SAVING DEVICE
ENERGIESPARSCHALTER
ECONOMIZADOR DE ENERGIA
ECONOMISEUR D'ENERGIE

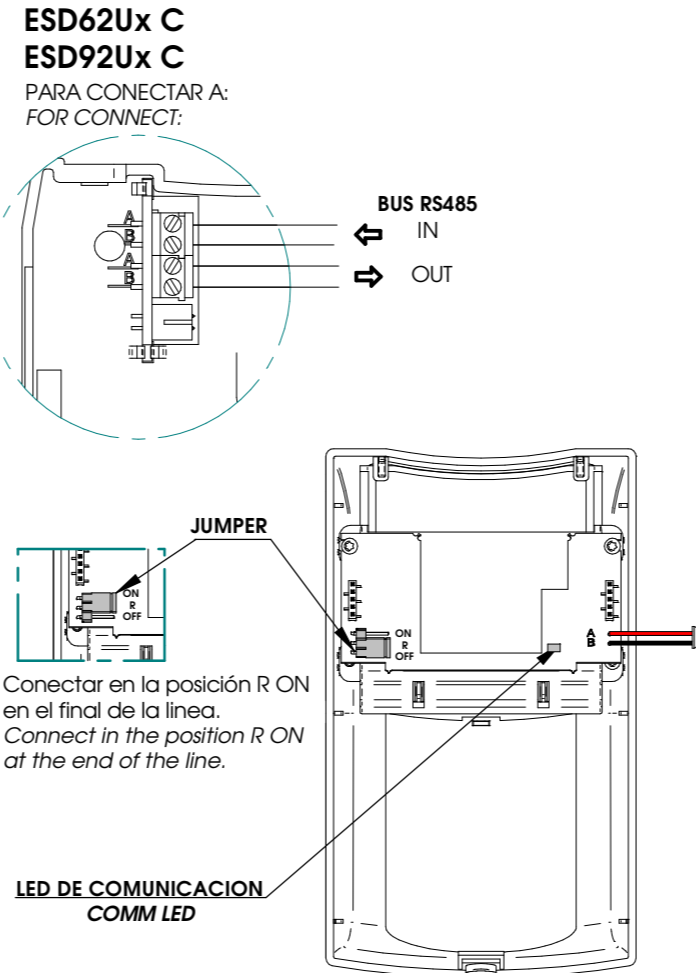

OPCIONES DE FIJACION OPTIONAL PLACING

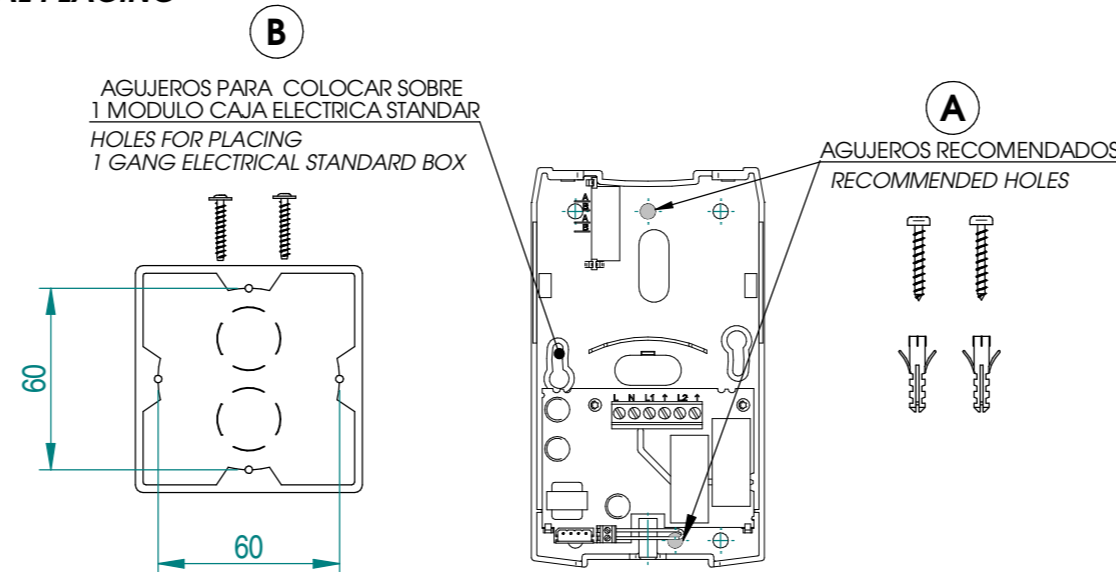

Usar siempre con caja electrica
Use always with electrical standard box

E

Tensión de alimentación: 85-265 Vac 50/60Hz
Consumo:
- En reposo: 100mw (110Vac) // 200mw (220Vac)
- Barra de leds y relés activados: 1.5w (110Vac) // 1.8w (220Vac)
Potencia de corte de los relés:
10 A (Lámparas incandescentes y halógenas)
12 A (250Vac, cosφ=1) // 8 A (250Vac, cosφ=0.6)
Mínima corriente de contacto: 100mA@6v
Sección max. para el conector de alimentación y contactos de los relés.
Cable flexible: 12 AWG (2.5 mm²).
Longitud a desnudar: 5.5-6.5 mm.
Sección max. para el conector detector de ventana.
Cable flexible: 16 AWG (1.5 mm²).
Longitud a desnudar: 4-5 mm.
Sección max. para el conector BUS RS485.
Cable flexible: 17AWG (1mm²).
Longitud a desnudar: 5-6 mm.
Temperatura ambiente de trabajo: 0 ° C a 60 ° C.
Humedad ambiente: inferior al 95% sin condensación.

Eng

Input voltage: 85-265 Vac 50/60 Hz
Consumption:
- Rest Mode: 100mw (110Vac) // 200mw (220Vac)
- Relais & Leds bar activated: 1.5w (110Vac) // 1.8w (220Vac)
Relays power cut:
10 A (Incandescent and halogen lamps).
12 A (250Vac, cosφ=1) // 8 A (250Vac, cosφ=0.6)
Minimal contact current: 100mA@6v
Max. section for power and relays contacts connector.
Stranded wire section: 12 AWG (2.5 mm²).
Strip length: 5.5-6.5 mm.
Max. section for windows detector connector.
Stranded wire section: 16 AWG (1.5 mm²).
Strip length: 4-5 mm.
Max. section for RS486 BUS connector.
Stranded wire section: 17 AWG (1mm²).
Strip length: 5-6 mm.
Operating ambient temperature: 0 ° C a 60 ° C.
Operating ambient humidity: inferior to 95% without condensation.

D

Eingangsspannung: 85-265 Vac 50/60Hz
Leistungsaufnahme:
- Ruhezustand: 100mw (110Vac) // 200mw (220Vac)
- Led und Relais aktiviert: 1.5w (110Vac) // 1.8w (220Vac)
Kontaktbelastung:
10 A (Glühbirne und Halogenbirne)
12 A (250Vac, cosφ=1) // 8 A (250Vac, cosφ=0.6)
Minimale Kontaktstromstärke: 100mA@6v
Maximaler Kabelquerschnitt für Anschluss Stromversorgung und Relaiskontakte:
2.5 mm², Kabelenden 5.5 mm – 6.5 mm abisoliert
Maximaler Kabelquerschnitt für Anschluss Fensterkontakte:
1.5 mm², Kabelenden 4 mm – 5 mm abisoliert
Maximaler Kabelquerschnitt für RS486 BUS
1 mm², Kabelenden 5 mm ó 6 mm abisoliert.
Temperaturbereich: 0° C bis 60° C
Luftfeuchtigkeit: maximal 95%, nicht kondensierend

P

Tensão da alimentação: 85-265 Vac 50/60Hz
Consumo:
- Em repouso: 100mw (110Vac) // 200mw (220Vac)
- Leds e relés activados: 1.5w (110Vac) // 1.8w (220Vac)
Potência de corte dos relés:
10 A (Abajures incandescentes e halógenos)
12 A (250Vac, cosφ=1) // 8 A (250 Vac, cosφ=0.6)
Contato mínimo atual: 100mA@6v
Seção max. para o cabo de ligação da alimentação e contacto dos relés.
Cabo flexível: 12 AWG (2.5 mm²).
Longitude a nu: 5.5-6.5 mm.
Seção max. para o cabo de ligação ao detector de janela.
Cabo flexível: 16 AWG (1.5 mm²).
Longitude a nu: 4-5 mm.
Seção max. para o cabo de ligação BUS RS485.
Cabo flexível: 17 AWG (1mm²).
Longitude a nu: 5-6 mm.
Temperatura ambiente de trabalho: 0 ° C a 60 ° C.
Humidade ambiente: inferior a 95% sem condensação.

F

Tension d'alimentation : 85-265 Vac 50/60 Hz
Consommation :
- Mode veille : 100mw (110Vac) // 200mw (220Vac)
- Leds et bar de relais activées : 1.5w (110Vac) // 1.8w (220Vac)
Puissance de coupure des relais :
10 A (Lampes incandescentes et lampes halogènes)
12 A (250Vac, cosφ=1) // 8 A (250Vac, cosφ=0.6)
Courant minimum de contact : 100mA@6v
Section de câble max. à utiliser entre l'alimentation et les connecteurs des relais.
Section du brin de câble : A.W.G. 12 (2.5 mm²).
Diamètre de la gaine : 5.5-6.5 mm.
Section de câble max. à utiliser pour les connecteurs du détecteur de l'état de la fenêtre.
Section du brin de câble : 16 AWG (1.5 mm²).
Diamètre de la gaine : 4-5 mm.
Section de câble max. à utiliser pour les connecteurs BUS RS485.
Section du brin de câble: 17 AWG (1mm²).
Diamètre de la gaine 5-6 mm.
Plage de température tolérées : 0 ° C à 60 ° C.
Taux d'humidité toléré : inférieur à 95% sans condensation.

Notas:
Es obligatorio proteger térmicamente los circuitos eléctricos mediante fusibles o magnetotérmicos convenientemente dimensionados.

El desconectador está configurado de fábrica para funcionar con cualquier llave SALTO y con un tiempo de salida de 30 segundos.

Función Detector de Ventana: la activación del relé 2 puede estar condicionada a que la "ventana esté cerrada". Para ello hay que instalar un detector y conectarlo en la regleta inferior sustituyendo el puente.

ATENCIÓN -Distancia entre dos desconectadores enfrentados mod. ESD 8/9 xxxx min. 80 mm.

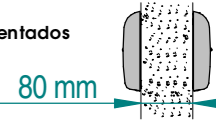

Notes:
It is mandatory to protect the electric circuits with fuses or magnetotermic switches properly sized.

ESD is configured from factory to wok with any SALTO key and with an activation time of 30 seconds.

Window detector funtion: Relay 2 activation can be conditioned to "window closed". For that reason it is necessary to install a detector, connect it to the right terminal block and remove the jumper.

CAUTION - Distance between two Energy Savers mod. ESD 8/9xxxx face to face must be minimun of 80 mm.

Beachten Sie bitte, dass die stromführenden Kabeln den Vorschriften entsprechend abgesichert sein müssen

Die Energiesparschalter sind so ausgelegt, dass sie mit SALTO Identmedien verwendet werden können. Die Aktivierungszeit beträgt 30 Sekunden

„Offene Fenster“ Funktion: Die Aktivierung des Relais 2 kann in Abhängigkeit zur Offenstellung eines Fensters gebracht werden. Dazu muss das Fenster mit einem Öffnungskontakt ausgerüstet werden. Dieser muss dann an die richtigen Klemmstellen angeschlossen werden (siehe Zeichnung.) der bestehende Drahtbügel muss dann entfernt werden.

Abstand zwischen zwei hintereinander stllende Energiesparschalter Tip. ESD 8/9 xxxx min. 80mm.

Notas:
É obrigatório proteger térmicamente os circuitos eléctricos mediante fusíveis ou magnetotérmicos convenientemente dimensionados.

O economizador está configurado de fábrica para funcionar com qualquer chave SALTO e com um tempo de saída de 30 segundos.

Função detector de janela: a activação do relé 2 pode estar condicionada à "janela fechada". Para isso é necessário instalar um detector, e ligá-lo ao terminal inferior substituindo a patilha.

ATENÇÃO - Distância entre dois economizadores de energia, instalados um em frente ao outro mod. Es8/9xxx, min. 80mm.

Notes:
Il est obligatoire de protéger le circuit électrique avec un fusible ou un interrupteur thermique correctement calibré.

L'économiseur d'énergie est paramétré en sortie d'usine pour fonctionner avec n'importe quelle identifiant Salt o et avec une temporisation de 30 secondes.

Etat de la fenêtre : Le relais 2 peut être paramétré pour détecter la position de la fenêtre. Pour cette configuration, il est nécessaire d'installer un détecteur à la place du strapp.

ATTENTION - La distance minimun entre les mod. ESD 8/9xxxx doit être de 80mm.

DISPOSITIVO DE AHORRO DE ENERGIA ENERGY SAVER DEVICE

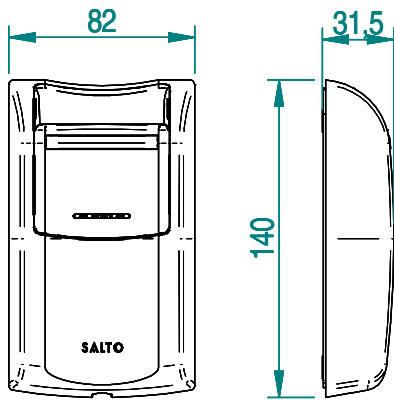

ESDxxxx

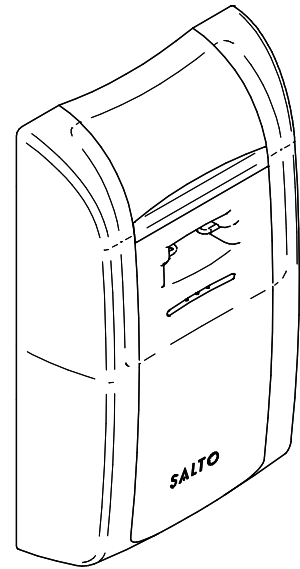

MIFARE
LEGIC

